

Liebe Partner,

wir freuen uns, Ihnen die neuesten Produktinformationen von Sunparadise zu übermitteln. Dieses Update umfasst Änderungen in unserem Produktportfolio, Systemverbesserungen als auch Hardware-Optimierungen, die Ihnen mehr Flexibilität bei den Spezifikationen und eine höhere Zuverlässigkeit im Einsatz bieten.

## Drehgelagerte Motorenbefestigung – Neuer Standard

Die bisherige Motorlösung mit fixer Anbindung wurde durch eine drehgelagerte Motorenbefestigung ersetzt.

Der neue 230V-Fensterantrieb ist mit beweglichen Befestigungsöhren ausgestattet, wodurch der Ein- und Ausbau erleichtert wird und Spannungen im Betrieb vermieden werden.

Diese Änderung betrifft die Systeme Fiesta 42 und ST80 und ist ab sofort Standardausführung.

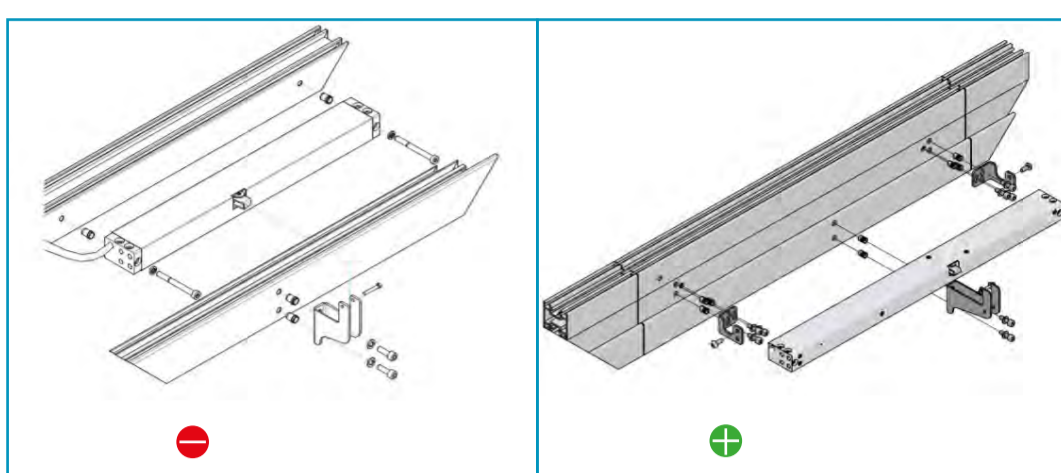

## Abschlussdeckel VG/GSW bündig – Neue Ausführung

Bei Schienenverlängerungen konnte es bisher zu einem sichtbaren Spalt zwischen Abdeckung und Schiene kommen. Zur Optimierung wurden neue Profile und Zubehörteile eingeführt, die eine bündige Abschlusslösung der Schienenabdeckung ermöglichen.

Diese Änderung betrifft die Systeme VG15 und GSW17 und ist für zukünftige Projekte freigegeben.

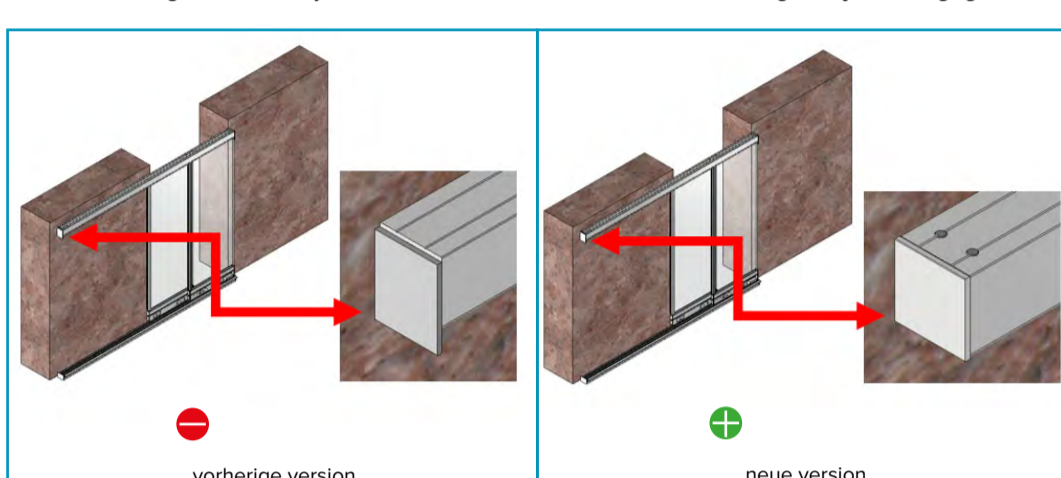

## Reduktion der Aufnahme – Neuer Standard 20 mm / 24 mm

Aufgrund der Vielzahl an bisherigen Glasvarianten wurde das System vereinfacht.

Die Lüftungsprofile sind künftig nur noch in 20 mm und 24 mm Ausführung verfügbar. Die 28 mm Variante entfällt, da diese Glasstärke nicht mehr eingesetzt wird.

Diese Änderung betrifft die Systeme Fiesta 42, Thermo 60 und Ideal 38 und gilt für zukünftige Projekte.



## Stabilere Befestigung der Schliessbleche – Supertherm 80

In der bisherigen Ausführung wurde das Triblock-Schliessblech mit einer langen Schraube an der Isoliersteg befestigt. Dadurch konnte es zu Verformungen kommen, die ein sauberes Schliessen der Tür beeinträchtigen.

Die Konstruktion des Schliessblechs wurde überarbeitet und durch eine stabile, formsteife Befestigungslösung ersetzt.

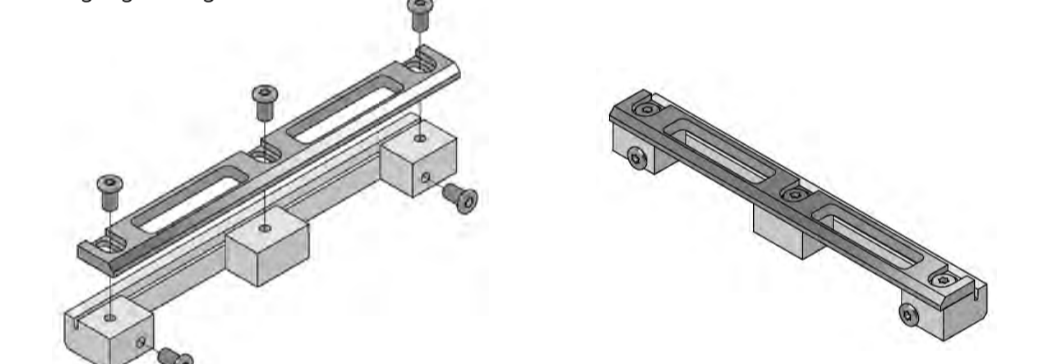

## Bessere Abdichtung und optimierte Mittelstosslösung – TS80

Der Mittelstoss wurde konstruktiv überarbeitet, um eine verbesserte Abdichtung sowie eine optisch sauberere Lösung zu erzielen.

Diese Änderung betrifft ausschliesslich den zweitöffnenden Flügel bei TS80-Anlagen.

Für den Ein- und Ausbau kann bei Bedarf das obere Stück des Stossprofils entnommen werden.

Der Stangenverschluss entfällt in der neuen Ausführung.

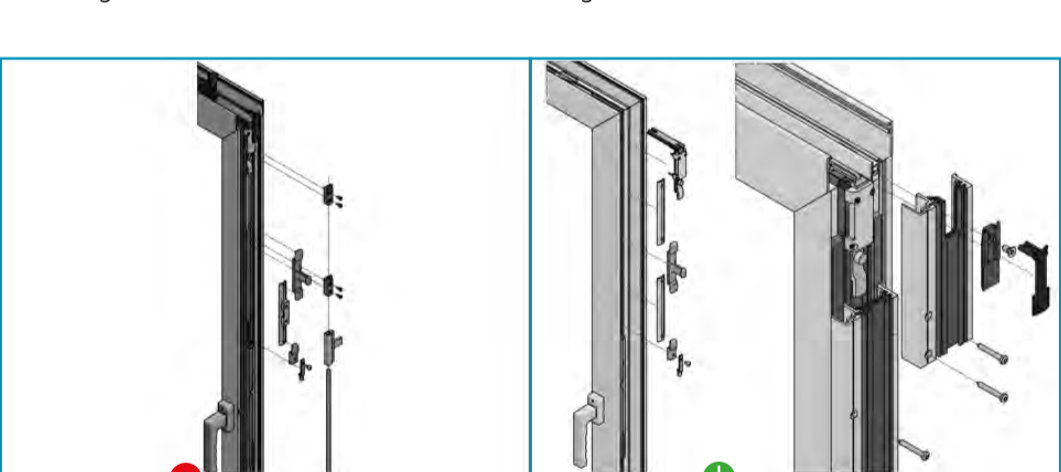

## Optimierte Stopper-Ausführung – WD450 LUX

In unserem Balkonverglasungssystem WD450 LUX wurde die Stopper-Konstruktion überarbeitet, um den Zugang zum verstellbaren Laufrollenrad zu verbessern.

Durch die neue Ausführung lässt sich die Rolle einfacher und effizienter einstellen, was den Montage- und Justageprozess erleichtert.

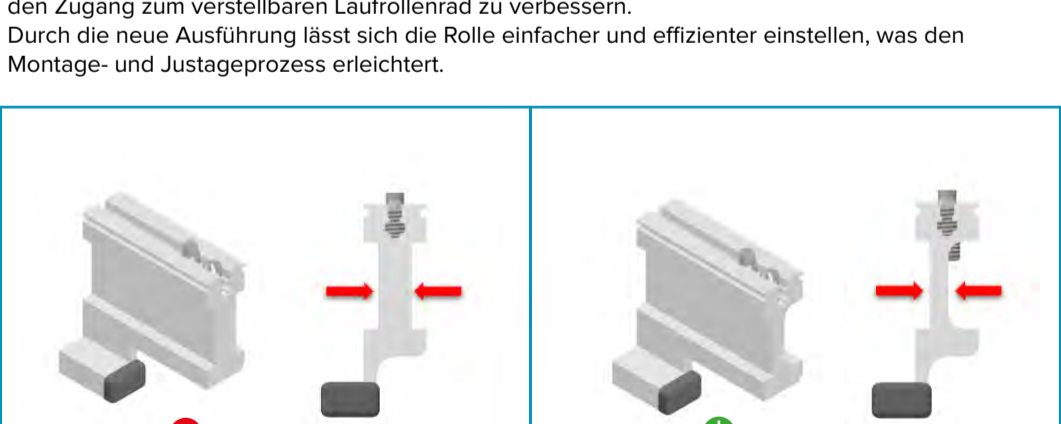

## Zusätzliches Verglasungsprofil 19–24 mm – WD100

Für unser Glasbalkonsystem WD100 wurde ein zusätzliches Verglasungsprofil eingeführt, um Glasstärken von 19 bis 24 mm abzudecken.

Diese Anpassung erfolgt aufgrund neuer gesetzlicher Vorgaben sowie des verstärkten Einsatzes nicht brennbarer Füllungen und stellt die Systemkonformität sicher.

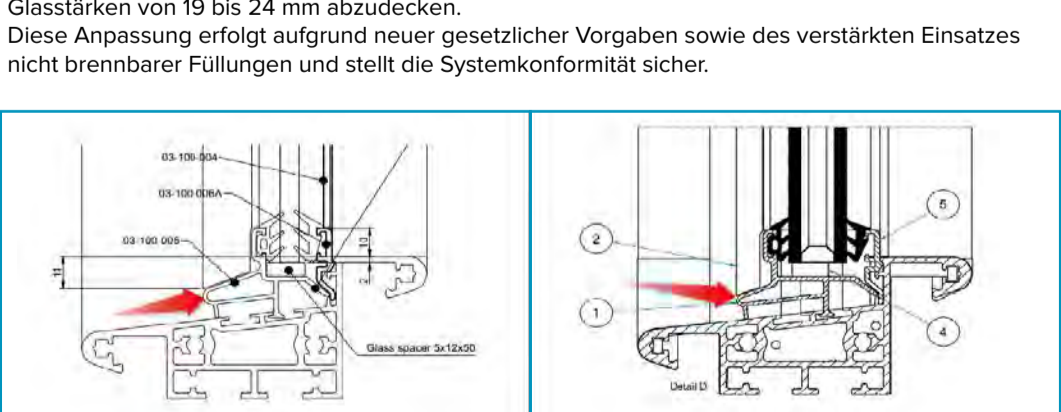

Für weitere Details und technische Dokumente besuchen Sie bitte Sunparadise Connect oder wenden Sie sich an Ihren Ansprechpartner.