

Beste partners,

Wij zijn verheugd om de nieuwste productinformatie van Sunparadise met u te delen. Deze update omvat zowel systeemverbeteringen als hardware-upgrades, die u meer flexibiliteit in specificaties en een hogere betrouwbaarheid in gebruik bieden.

Marktsituatie

Wereldwijde materiaal- en toeleveringsketens blijven beïnvloed door aanhoudende geopolitieke ontwikkelingen. Wij volgen de situatie nauwlettend en blijven ons inzetten om een stabiele levering en betrouwbare projectplanning voor onze partners te waarborgen.

In dit kader evalueren wij momenteel onze kostenstructuren, wat mogelijk prijsaanpassingen noodzakelijk kan maken.

Wij adviseren om aankomende projecten waar mogelijk in een vroeg stadium te plannen. Een vroege projectplanning helpt om een vlotte afhandeling en stabiele omstandigheden voor alle betrokken partijen te garanderen. Mocht er relevante veranderingen optreden, dan zullen wij u hierover uiteraard informeren.

Bestelformulieren

Gebruik vanaf nu uitsluitend de **actuele bestelformulieren die beschikbaar zijn in Connect**. Oudere versies mogen niet meer worden gebruikt om fouten of vertragingen in de orderverwerking te voorkomen.

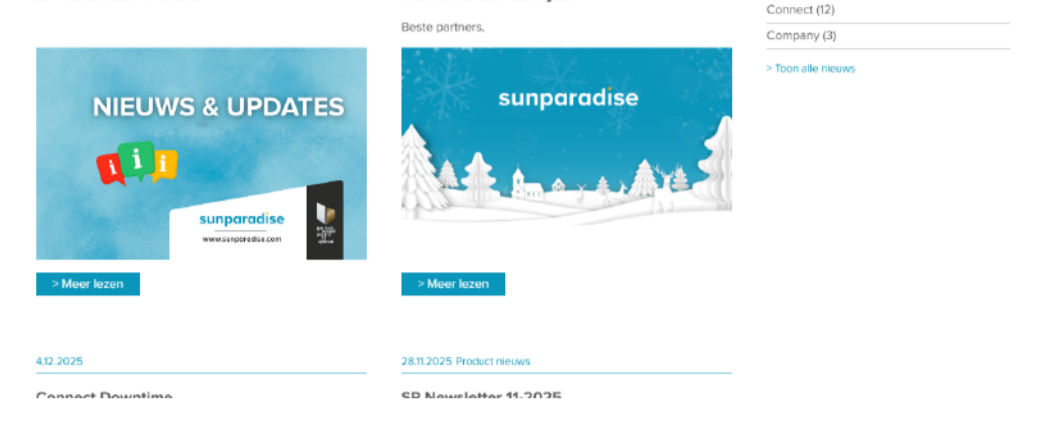

Profieloptimalisatie – CUBO 2.1

Profiel nr. 18892 is aangepast en vervangen door het nieuwe profiel nr. 19819 om de productiekwaliteit en montage-efficiëntie te verbeteren.

De vernieuwde uitvoering maakt het eenvoudiger om boorbramen tijdens de productie te verwijderen, wat resulteert in een schonere verwerking en een consistentere eindresultaat.

Daarnaast is de afdichtingsoplossing geoptimaliseerd. Dit vereenvoudigt de montage en vermindert zichtbare uitstekende delen van de dichting, wat zorgt voor een strakkere en nauwkeurigere afwerking.



Voorgezaagd onderrailprofiel – Fiesta 42

Om de montage verder te vereenvoudigen, wordt het onderrailprofiel (nr. 10-110576) van het F42-systeem voortaan op maat gezaagd.

Voorheen werd het profiel in projectlengte geleverd en moest de klant het zelf aanpassen. Vanaf nu wordt het profiel in de fabriek volgens tekening op maat gezaagd en montageklaar geleverd. Hierdoor vervalt extra bewerking op locatie, ontstaat tijds winst, wordt het risico op meetfouten beperkt en wordt een constantere montagekwaliteit gegarandeerd.



Servicevideo – Onderhoud van de VW-vergrendeling

Wij hebben een korte servicevideo opgenomen waarin wordt uitgelegd hoe de VW-vergrendeling correct kan worden gedemonteerd en opnieuw gemonteerd.

In sommige gevallen kan de VW-vergrendeling minder soepel functioneren of blokkeren. Het mechanisme kan dan worden geopend, gereinigd en behandeld met een PTFE-droogsmeerspray op de binnenzijde van het slot. Na smering wordt de vergrendeling opnieuw gemonteerd en functioneert deze weer soepel.

U kunt de video hier bekijken:

[\[Videolink – VW vergrendeling tutorial spray\]](#)



Nieuwe deurvastzetter voor vouwdeursystemen

Voor onze vouwdeursystemen is een nieuwe deurvastzetter geïntroduceerd die zorgt voor een betrouwbare vastzetting van de deur in geopende positie.

Afhankelijk van de vergrendelingsconfiguratie zijn twee verschillende sets beschikbaar. Eén versie is bedoeld voor systemen met Triblock-vergrendeling en deurkruk, terwijl de tweede versie geschikt is voor systemen met een vlakke handgreep.

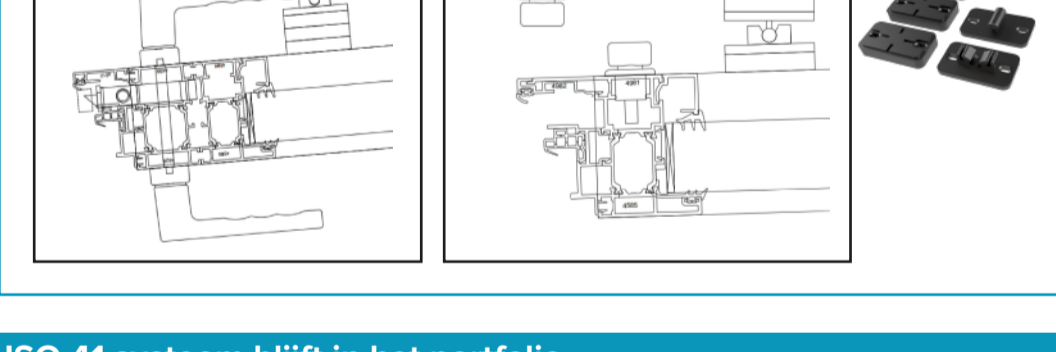

ISO 41 systeem blijft in het portfolio

Het beproefde ISO 41-systeem blijft ook in 2026 onderdeel van ons productportfolio en blijft volledig beschikbaar voor projecten en toepassingen.

Dankzij de betrouwbare systeemtechniek en de bewezen prestaties blijft ISO 41 een betrouwbare oplossing voor een breed scala aan projectvereisten.

Nieuwe standaard trendkleuren

Om ons kleurenportfolio uit te breiden, zijn twee nieuwe trendkleuren toegevoegd aan ons standaardassortiment. De nieuwe kleuren zijn nu beschikbaar als extra standaardopties en bieden meer ontwerp mogelijkheden voor moderne architectuurconcepten.



SPT 29 / 80056, DB 703
Metallic, Mat



SPT 14 / 70024, RAL 7037
Glad / Zijdeglans

QR-code op verpakkingen – Digitale montagehandleidingen

Vanaf 16 maart 2026 worden alle producten voorzien van een QR-code op de verpakking. Door deze code te scannen krijgen monteurs voorzienne partners direct toegang tot de meest actuele digitale montagehandleiding van het betreffende product. Hierdoor is informatie sneller beschikbaar en altijd up-to-date.

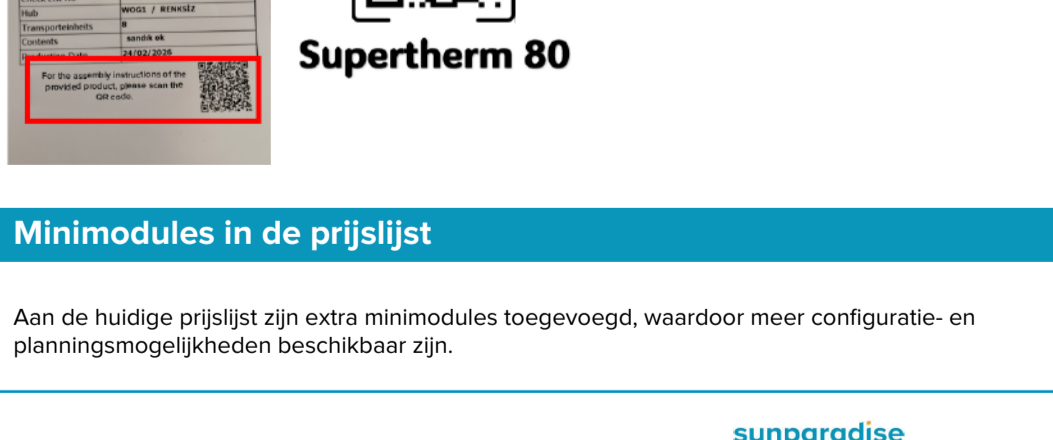

Minimodules in de prijslijst

Aan de huidige prijslijst zijn extra minimodules toegevoegd, waardoor meer configuratie- en planningsmogelijkheden beschikbaar zijn.

STANDAARD MODELLEN		
Standaard kleuren: SPT 29/70105, 1 Jazzen Mico Effect Donker, Metallic-Glad / Mat		
Daken	Beschrijving	Bestelnr.
PRIME (130) - Minimodul	Alsmetingen: 165x527x460mm	MK-WMPK1
PRIME (205 + sluyge blind) - Minimodul	Alsmetingen: 165x580x560mm	MK-WMPK2
CUBO Tragprofiel - Minimodul	Alsmetingen: 150x265x295mm	MK-WMCU1
CUBO Tragprofiel - Minimodul	Alsmetingen: 150x255x280mm	MK-WMCU2
Elementen	Beschrijving	Bestelnr.
SP 17 - Minimodul	een paneel - 400x600mm	MK-WWSP17
GSS17 - Minimodul (standaard)	Stapelwand, 2 delen - 882x680mm	MK-WWGS17
GSS17 - Minimodul (Flush Type 2)	Stapelwand, 2 delen - 882x680mm	MK-WWGS17
GSW 17 - Minimodul	3 rails, 3 elementen - 882x680mm	MK-WWGS17
GSW 17 - Minimodul Hjelmenanster	4 rails, 1 elementen - 350x230mm	MK-WWGS17E
VG 15 - Minimodul	3 rails, 3 elementen - 800x470mm	MK-WWV15
Full glazing fittings VG 15/GSW 17/GSS 17 - Minimodul	Glaselcment - 510x540mm	MK-WWGGM
Fiesta 42 - Minimodul	Vouwrand, 3 delen - 1100x600mm	MK-WWF42
Isolcrl 38 - Minimodul	2 rails, 2 elementen - 900x600mm	MK-WWIS38
Isolcrl 41 - Minimodul	2 rails, 2 elementen - 900x600mm	MK-WWIS41

* NVP = netto verkoopprijs

i Voor meer details en technische documenten kunt u terecht in Sunparadise Connect of contact opnemen met uw vaste contactpersoon.